



Junior SC
Kapacitet
80 - 600 kg/h

CERTUSS dampgeneratorer
Serien Universal

Størrelse	Ydelse Damp, kg/h	Opvarmning
5	700 - 850	Olie, gas eller kombineret
6	1000 - 1300	
7	1500 - 1800	

CERTUSS dampgeneratorer
Serien Elektro

En størrelse	Ydelse	Opvarmning
	Damp 8 - 97 kg/h	Elektrisk 6 - 72 kW

CERTUSS PARCOVAP®
Kondensatvarmegenvinding



CERTUSS
Forsyningsenhed CVE



CERTUSS
Vandbehandlingsanlæg



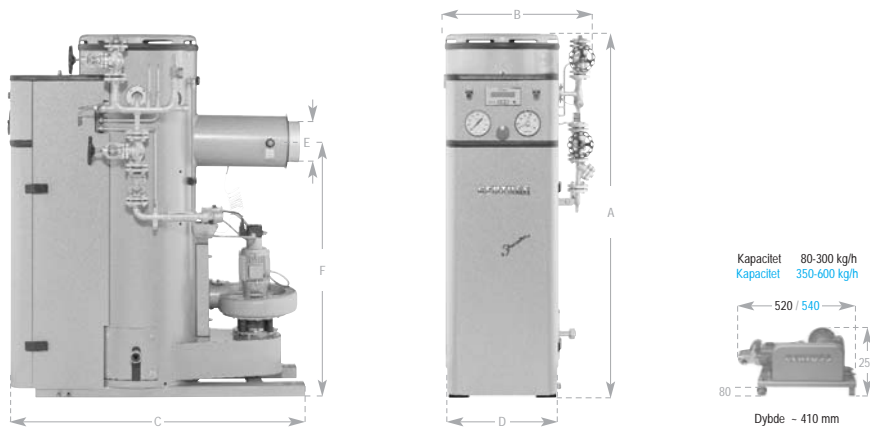

Fordelene ved vores teknik

- Lille pladsbehov
- Kræver ikke fundament
- Robust stålkonstruktion
- Patenteret dobbeltkappe-luftkøling, ingen isolerings materialer
- Luftindsugning foroven, varme ophobet i kedelhuset suges ud, gulvstøvet bliver liggende
- Integreret miljøvenligt CERTUSS brændersystem
- Støj- og vibrationsdæmpet ved anvendelse af elastisk fastspænding af aggregatet
- Energibesparende, omgående tilpasning til behovet, næsten intet varmeudstrålingstab
- Vertikal, ekspansionsfri central ophængning af varmesystemet med slamudblæsning fra det laveste punkt
- Udskiftelig fordamningszone
- Hurtig og enkel rengøring af varmesystemet når behovet opstår. Ingen afmontering
- Vi foretager komplet eller delvis installation efter ønske
- Vedligeholdelsen er enkel og kan udføres af brugeren
- Kundeservice og levering af reservedele er kendt for at være fremragende

Tekniske data

Størrelse	Kapaciteter			Trin	Tryk			Fyringsolie (EL) kg/h	Naturgas m ³ /h	Flydende gas m ³ /h	Højde A	Bredde B	Dybde C	Kedel Ø D	Røggas Rør Ø E	Røggas (til midten) F	Vægt, kg	Tilslutninger					
	Dampproduktion kg/h	Varmeydelse kW	Brænderbelastning kW		Arbejdstryk, maks. MPa (bar)	Tilladt maksimumtryk MPa (bar)	Elektrisk tilslutningsværdi kW											Olietilslutning DN	Naturgas DN	Flydende gas DN	Fødevand DN	Damptilslutning DN	
1	80	53	58	1	0,8-1,4-2,2-2,9 (8-14-22-29)	1,0-1,6-2,5-3,2 (10-16-25-32)	4,9	5,8	2,2	1500	650	1210	500	180	1050	320	1,75	3/8"	20	20	1 1/4"	15	
	120	79	87																				7,4
2	150	99	109	1	0,8-1,4-2,2-2,9 (8-14-22-29)	1,0-1,6-2,5-3,2 (10-16-25-32)	9,2	10,9	4,2	1580	725	1375	560	200	1120	420	1,9	3/8"	32	20	1 1/4"	20	
	200	131	145																				12,3
3	250	164	182	1	0,8-1,4-2,2-2,9 (8-14-22-29)	1,0-1,6-2,5-3,2 (10-16-25-32)	15,3	18,2	7,1	1850	805	1510	640	250	1360	520	2,0	3/8"	40	20	1 1/4"	25	
	300	196	218																				
	350	230	255																				
	400	262	291																				
4	500	328	364	2	0,8-1,4-1,8-2,2-2,9 (8-14-18-22-29)	1,0-1,6-2,0-2,5-3,2 (10-16-20-25-32)	30,6	36,4	14,1	1980	870	1630	700	250	1460	950	3,6	3/8"	50	25	1 1/4"	32	
	600	393	436																				36,8

Referenceværdier: Naturgas 11 kW/Nm³ - 9450 kcal/Nm³, flydende gas 25,8 kW/Nm³ - 22200 kcal/Nm³.

Mål- og vægtangivelser er rundet op eller ned. MPa og bar er overtryksværdier.

Armaturene på siderne kan tages af, når generatoren skal sættes ind. Leveres komplet med vandpumpe.

Ydelsesværdierne er baseret på en fødevandstemperatur på 100° C og et dampovertryk på 1 MPa (10 bar).

CERTUSS størrelse 4 kan også leveres med kombibrænder til olie / naturgas.

CERTUSS brænder kan også fås med røggastilbageføring (NO_x-reduktion).

Vi forbeholder os ret til tekniske ændringer!

CERTUSS dampgenerators til olie / gas i syv størrelser
Enkeltvis eller kombineret, passer til ethvert behov

Størrelse Universal 700 - 1800 kg / h og Elektro 8 - 97 kg / h
Rekvirer vore brochurer

1 MPa (10 bar) = 145 psi
10 psi = 0,069 MPa (0,69 bar)

1 kW = 3413 BTU
1000 BTU = 0,293 kW

BOURVANIL COMPAGNIET I/S
Avedøreholmen 66 · DK-2650 Hvidovre
Tel.: 36 776 622 · Fax: 36 771 755
Internet: <http://www.bourvanil.dk> · e-mail: bc@bourvanil.dk

CERTUSS Dampfautomaten GmbH & Co. KG
Hafenstraße 65 · 47809 Krefeld
Telefon +49 (0)2151 578-0 · Telefax +49 (0)2151 578-102
Internet: www.certuss.com · e-mail: verkauf@certuss.com